

Número de parte: **BARRAS TRANSVERSALES CX-3**

parte: 8021Y18

Número de parte LAD: BTMELAACMZ003

Muchas gracias por comprar un accesorio genuino de Mazda. Antes de desmontar e instalar, asegúrese de leer cuidadosamente estas instrucciones. Lea el contenido de este folleto para poder instalar correctamente el juego de barras de techo. Su seguridad depende de eso. Mantenga estas instrucciones con los registros de su vehículo para futuras consultas.

NOTA:

Para el concesionario

Después de instalar devuelva estas instrucciones al cliente.

Para el cliente

Guarde estas instrucciones después de la instalación. Estas instrucciones pueden ser necesarias para instalar otras partes opcionales o desmontar este accesorio.

Si se volviera a vender este vehículo o este accesorio, siempre entregue estas instrucciones al siguiente propietario.

ADVERTENCIA

Existen varias secciones de ADVERTENCIA y PRECAUCIÓN en este folleto respecto a la seguridad al instalar. Lea y téngalas en cuenta para evitar heridas, accidentes y posibles daños al al vehículo.

ADVERTENCIA: Indica una situación que puede resultar en heridas graves o incluso la muerte si la advertencia es ignorada.

PRECAUCIÓN: Indica una situación que puede resultar en heridas o daños al vehículo si la precaución es ignorada.

Si tuviera alguna pregunta acerca del uso del accesorio, consulte a su concesionario Mazda antes de usarlo.

Mazda y sus proveedores no son responsables por heridas, accidentes y daños a personas o propiedades que puedan resultar de la falla del concesionario o el instalador al seguir estas instrucciones.

Se recomienda que un concesionario autorizado Mazda realice el trabajo para mayor seguridad y confiabilidad del trabajo de instalación, desmontaje y desecho. Tenga cuidado de no perder las partes desmontadas y asegúrese de no producir rayaduras, engrasar o ensuciar.

PACKAGE CONTENTS

Contenido del paquete
Contenu de l'emballage

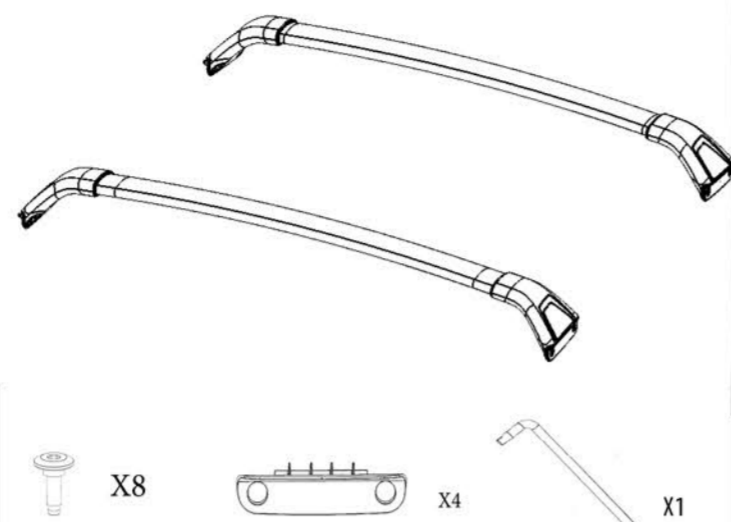

HERRAMIENTAS REQUERIDAS

Dinamométrica



Dado T-30



0 Antes de la instalación

- A) Lea toda la hoja de instrucciones antes de comenzar.
- B) Use protección
- C) Preste atención a las flechas de orientación para garantizar una correcta instalación.
- D) Si faltan piezas o alguna está defectuosa, póngase en contacto con su concesionario de Mazda.

NOTA: Carga máxima: 75kg/165 lbs Distribuidas uniformemente

1 Identifique el ensamble delantero y trasero con las letras colocadas en el extremo de cada barra. FL (delantera izquierda), RL (trasera izquierda), FR (delantera derecha), RR (trasera derecha)

Inserte la almohadilla aisladora en cada soporte

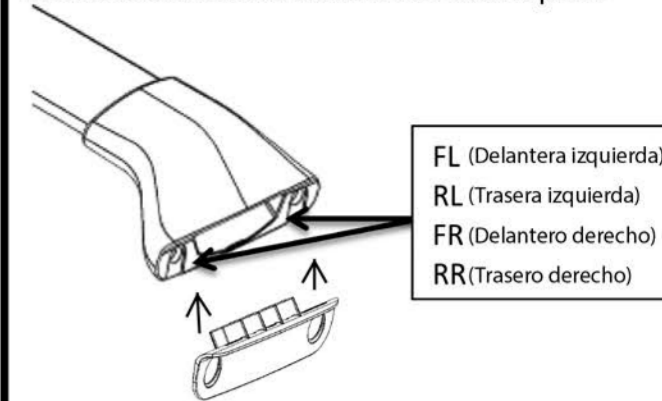

2 Asegure que cada extremo de la barra pueda deslizarse y comprima a la configuración más angosta presionando hacia el centro como está indicado abajo.



3 Seleccione la barra trasera y coloque el extremo trasero derecho sobre los agujeros que le corresponden en el riel de techo.

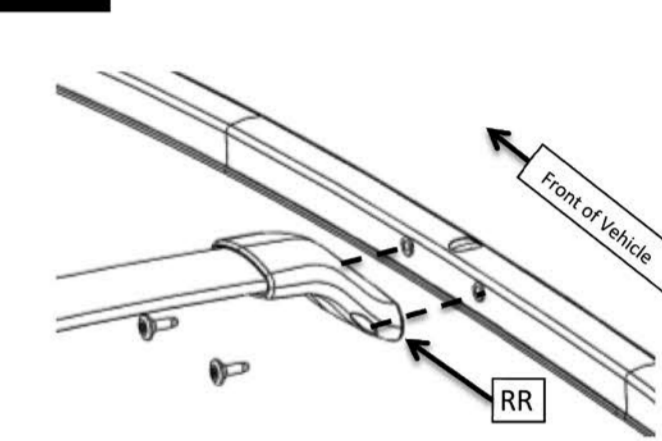

4 Agregue los tornillos al extremo derecho de la barra trasera usando la llave incluida. Apriete a mano solamente.

Asegúrese de que la almohadilla del aislador no esté pellizcada o doblada

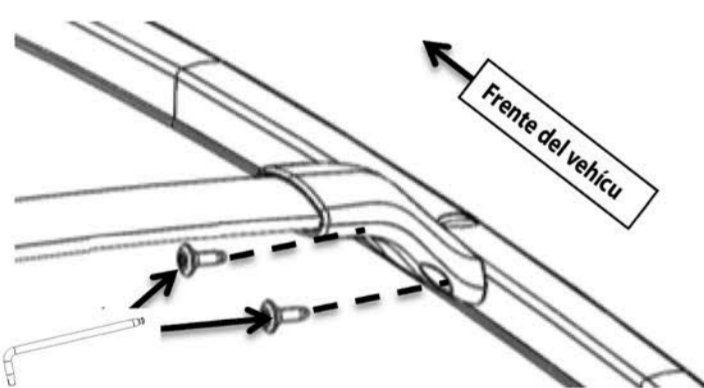

5 Jale el extremo de la barra hasta que haga contacto con el riel de techo. Agregue los tornillos y apriete a mano solamente.

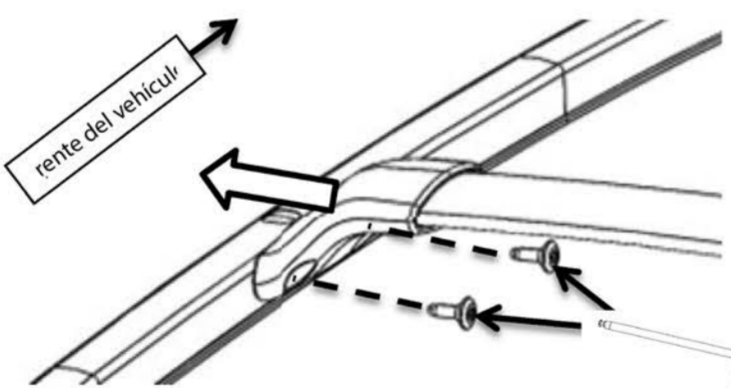

6 Repita los pasos 3-5 con la barra delante

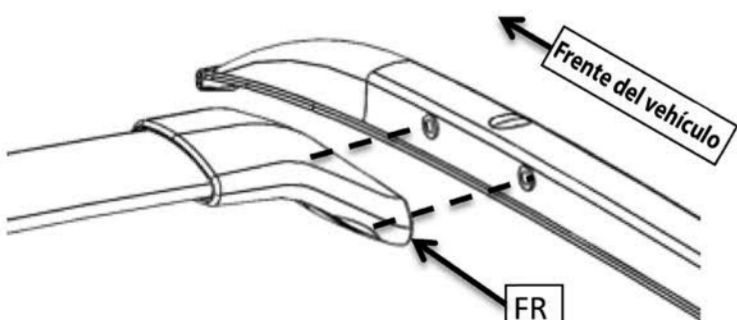

7 Usando una llave de torsión apriete los 8 tornillos de las barras a 11-14Nm.

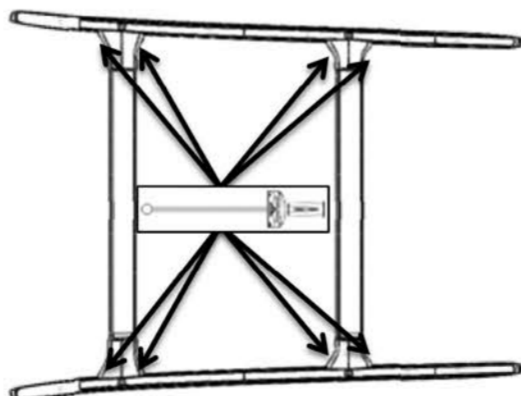

8 Antes de operar



ADVERTENCIA

- Las barras transversales no han sido diseñadas para soportar una carga por si misma. Adquiera un accesorio legítimo apropiado (se compra por separado) según el tipo de carga y use las barras transversales con el mismo.
- En vehículos con techo corredizo, es posible que el techo corredizo no se incline o deslice cuando se coloque cualquier accesorio legítimo a las barras transversales. Tenga cuidado de no forzar demasiado para inclinarlo o deslizarlo, ya que podrían producirse roturas.
- Es posible que ocurra cierta inestabilidad inicial, asegúrese de reajustar los tornillos y tuercas. Verifique regularmente el ajuste de los tornillos y tuercas (aproximadamente cada 100 km de recorrido).
- Cuando un objeto largo tal como un esquí o un mástil está sobre las barras transversales, al abrir el portón trasero tenga cuidado de no golpearlo contra la carga.
- Las cargas largas deberán estar aseguradas con cintas no elásticas en la delantera y trasera del vehículo.

Nota: Carga Máxim - 75 kg / 165 lbs Distribuidas Uniformemente

9 Conducción



ADVERTENCIA

- Evite frenadas o maniobras súbitas cuando las barras transversales estén instaladas. La carga podría caerse y ocasionar un accidente.
- Las características de operación pueden variar significativamente según las condiciones del camino (curva o camino irregular) y las condiciones climáticas (fuerte viento de costado / viento de frente, lluvia, nieve o niebla) cuando las barras transversales están instaladas. Evite conducir a velocidad alta y siempre conduzca lo suficientemente lento para poder resolver situaciones inesperadas.
- Asegúrese de verificar si el peso total del vehículo está dentro del límite antes de entrar a un túnel o a un estacionamiento de varios pisos.

Lavado

- Evite ingresar a un lavadero automático de automóviles cuando las barras transversales están instaladas. Si lo hace, es posible que se dañen las barras transversales o el techo del vehículo. Desinstale las barras transversales antes de ingresar a un lavadero automático de automóviles, o lave el vehículo manualmente cuando las barras transversales no se puedan desinstalar.